

C9GMX2

Komfurstørrelse	90x60 cm
Antal rummed energimærke	1
Hulrumsvarmekilde	Elektrisk
Komfur type	Gas
Hovedovn, type	Termoventileret ovn
Rengøringsystem hovedovn	Damprens
EAN-kode	8017709321680
Energieffektivitetsklasse	A



Æstetik











Æstetik	Classic	Betjening farve	Rustfrit stål
Serie	Symphony	Display	Touch
Farve	Rustfrit stål	Ant. knapper	8
Finish	Børstet	Farve silketryk	Sort
Design	Firkantet design	Håndtag	Smeg Classic
Låge	Med 2 vandrette paneler	Håndtag farve	Børstet rustfrit stål
Liste	Ja	Glastype	Eclipse
Pandeholder type	Støbejern	Fødder	Sølv
Farve på kogeplade	Rustfrit stål	Opbevaringsrum	Låge
Kommandopanel finish	Fingervenligt rustfrit stål	Logo	Samlet st / stål
Betjeningsknapper	Smeg Classic	Logoposition	Panel under ovnen

Programmer/Funktioner

Ant. madlavningsfunktioner 9

Traditionelle madlavningsfunktioner

 Statisk	 Med ventilator	 Varmluft
 Eco	 Lille grill	 Stor grill
 Ventilator grill (stor)	 Base	 Ventilator-assisteret bund

Rengøringsfunktioner



Andre funktioner

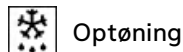

Komfur tekniske egenskaber



Zoner i alt 6

Forrest til venstre - Gas - 2URP (dobbelt) - 4.20 kW

Bagest til venstre - Gas - AUX - 1.00 kW

Forrest i midten - Gas - AUX - 1.00 kW

Bagest center - Gas - Semi-hurtig - 1.80 kW

Forrest til højre - Gas - Semi-hurtig - 1.80 kW

Bagest højre - Gas - RP - 3.00 kW

Blus Standard

Gas sikkerhedsventiler Ja
Kogepladeskjulere Matsort emaljeret

Automatisk elektronisk tænding Ja

Primær ovn tekniske egenskaber



Antal lamper	2
Ventilatorantal	2
Nettovolumen, 1. rum	115 l
Bruttovolumen, 1. hulrum	129 l
Ovnrum materiale	Ever Clean-emalje
Antal hylder	5
Hylde type	Metalhylder
Type af lamper	Halogen
Lys effekt	40 W
Tidsindstilling	Start og stop
Lys når ovnlågen åbnes	Ja
Lågeåbning	Flap ned
Aftagelig låge	Ja
Inderlåge i fuldt glas	Ja

Aftagelige indvendig låge	Ja
Samlet antal lågeglas	3
Antal termoreflekterende lågeglas	2
Sikkerhedstermostat	Ja
Kølesystem	Tangentiel
Nettodimensioner for indvendigt rum (HxBxD)	371x724x418 mm
Temperaturstyring	Elektro-mekanisk
Bund-varmelegeme effekt	1700 W
Øvre varmelegeme - effekt	1200 W
Grillelement	1700 W
Stor grill – effekt	2900 W
Varmluftselement - effekt	2 x 1550 W
Grill-type	Elektrisk

Valg hovedovn

Timer	Ja	Min. temperatur	50 °C
-------	----	-----------------	-------

Lydalarm for slut på
tilberedning Ja

Maksimal temperatur 260 °C

Medfølgende tilbehør hovedovn

Wokholder i støbejern	1	40mm dyb plade	1
Espressoholder	1	Gitterindsats	1
Rist med bag- og sidedstop	1	Kødsonde	1
20 mm dyb plade	1		

Elektrisk tilslutning

Elektrisk klassificering 3200 W
Nuværende 14 A
Spænding 220-240 V
Type elektrisk kabel Ja, enkeltfaset
installeret

Strømforsyning 120 cm
ledningslængde
Frekvens 50/60 Hz
Morsettiera 3 ben

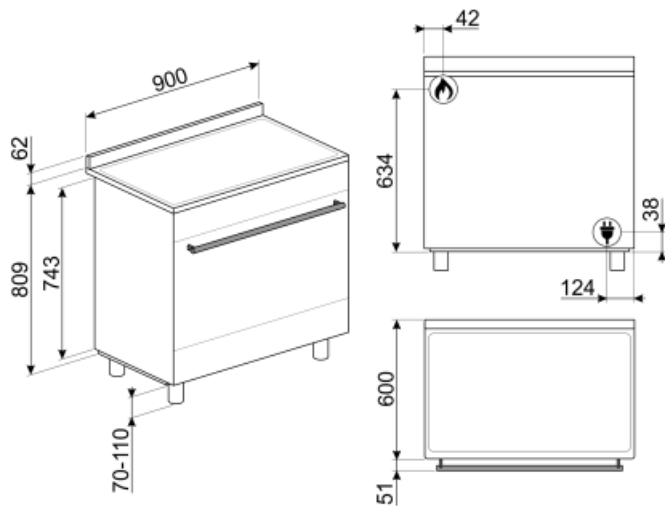

Not included accessories



TPKTR9

Teppanyaki grill plate for Victoria TR9, Master and Sinfonia cookers



KITH95CPF9

Højdeudvidelsessæt (950 mm), passer til Portofino fritstående komfurer



GTP

Delvist udtrækelige teleskop-skiner (1 niveau)
Udtrækning: 300 mm
Materiale: Rustfrit stål AISI 430 poleret



BGTR9

Støbejerns grillplade der passer til 90 cm Victoria, 60 og 90 cm Master og Sinfonia fritstående komfurer



KITPBX

Højdereducerende fødder (850 mm)



BBQ9



KITC9X9-1

Splashback, 90x75 cm, stainless steel, suitable for Portofino, Master and Sinfonia cookers

KITC9X9

Splashback, 90x75 cm, stainless steel, suitable for Master cookers



AIRFRY9

Air fryer stativ AIRFRY . Ideel til at genskabe traditionel stegning i ovnen, men med færre kalorier og mindre fedt. Det giver dig mulighed for hurtigt og enkelt at tilberede retter som pommes frites, stegte grøntsager og fisk, hvilket sikrer perfekt bruning og sprødhed.



SFLK1

Børnesikring



PRTX

Ildfast pizzasten med håndtag. D=35cm Ikke egnet til mikrobølgeovne. Passer til gasovne, skal sættes på gitteret.



PPR9

Ildfast pizzasten uden håndtag. Firkantet sten: L64xH2,3xP37,5 cm Passer også til gasovne, skal sættes på gitteret.



KITH900CPF9

Sokkel, 90 cm, tre sider, sort, egnet til CPF9 Portofino fritstående komfurer



BBQ

Double sided plate BBQ. Suitable for recreating succulent and crispy dishes in the oven with the typical taste of grilled cooking. The ribbed side is particularly suitable for meats and cheeses. The smooth side for fish, seafood and vegetables.



PALPZ

Pizzaspaade med håndtag der kan foldes væk width: 315mm længde: 325 mm



GTT



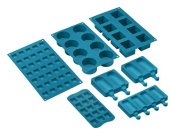







Udtrækelige teleskop-skiner (1 niveau)
Udtrækning: 433 mm
Materiale: Rustfrit stål AISI 430 poleret











SMOLD

Sæt med 7 silikoneforme til is, ispinde, praliner, isterninger eller til portionsanretning af mad. Brugbar fra -60°C til +230°C

Symbols glossary (TT)

-  Tunge støbejernsgrydereoler: til maksimum stabilitet og styrke.
-  A: Product drying performance, measured from A+++ to D / G depending on the product family
-  Triple glaslåger: Antal glaslåger.
-  Fingeraftrykssikkert rustfrit stål: Fingeraftrykssikkert rustfrit stål får rustfrit stål til at se ud som nyt.
-  Ventilatorassisteret: Intens og homogen traditionel madlavning, også velegnet til komplekse opskrifter. Ventilatoren er aktiv, og varmen kommer samtidig nedenfra og ovenfra. Ventilert madlavning sikrer et hurtigere og mere homogent resultat og efterlader duftende mad ude og fugtigere indeni. Ideel til bagt pasta, småkager, stege og tærter.
-  Base: varmen kommer kun fra bunden af ovnrummet. Ventilatoren er ikke aktiv. Ideel til søde og salte tærter og pizzaer. Designet til at fuldføre madlavning og gøre maden mere sprød. Dette symbol i gasovne angiver gasbrænderen.
-  ECO: tilberedning med lavt energiforbrug: denne funktion er særligt velegnet til madlavning på en enkelt hylde med lavt energiforbrug. Det anbefales til alle typer mad undtagen dem, der kan generere meget fugt (f.eks. grøntsager). For at opnå maksimal energibesparelse og reducere tid anbefales det at sætte maden i ovnen uden at forvarme ovnrummet.
-  Luftkølesystem: for at sikre en sikker overfladetemperatur.
-  Med kontakten på dette symbol er opvarmning ikke mulig, selvom termostaten drejes.
-  Ever Clean Emalje: Ever Clean emalje påføres elektrostatisk, hjørne til hjørne og kant til kant for at forhindre revner over tid. Det er en særlig pyrolytisk emalje, der er resistent over for syrer, der ud over at være behageligt lys, fremmer større rengøring af ovnvæggene takket være dens lavere porøsitet. Den bages ved over 850 °C og polymeriseres langsomt med en videnskabeligt bestemt hastighed for at sikre ensartet dybde og styrke. Ever Clean emalje skaber en upåklagelig finish både på indersiden af ovnen og på bakkerne, hvilket gør ovnens overflader utrolig lette at vedligeholde over tid, da det reducerer vedhæftningen af fedt under tilberedningen.
-  Ventilatorassisteret bund: blandingen af ventilator og lavere varmeelement alene gør det muligt at afslutte tilberedning af mad, der allerede er tilberedt på overfladen, men ikke indeni hurtigere. Dette system anbefales at afslutte tilberedning af mad, der allerede er godt tilberedt på overfladen, men ikke indeni, hvilket derfor kræver en moderat højere varme. Ideel til enhver form for mad.
-  Statisk: Traditionel madlavning egnet til tilberedning af en ret ad gangen. Ventilatoren er ikke aktiv, og varmen kommer samtidig nedenfra og ovenfra. Statisk madlavning er langsommere og mere delikat, ideel for at opnå veltilberedte og tørre retter selv indeni. Ideel til tilberedning af alle former for stege, fedt kød, brød, fyldte kager.
-  Varmluft: det er den perfekte funktion til at tilberede alle typer retter på en mere delikat måde. Varmen kommer fra bagsiden af ovnen og fordeles hurtigt og jævnt. Ventilatoren er aktiv. Det er også ideelt til madlavning på flere niveauer uden at blande lugt og smag.
-  Grill: Meget intens varme kommer kun ovenfra fra et dobbelt varmeelement. Ventilatoren er ikke aktiv. Giver fremragende grill- og gratinerende resultater. Bruges i slutningen af madlavningen, giver det en ensartet bruning til retter.

-
- | | |
|--|--|
|  <p>Halv grill: Til hurtig madlavning og brunning af mad. De bedste resultater opnås ved at bruge den øverste hylde til små genstande, de nederste hylde til større, såsom koteletter eller pølser. Med halv grill genereres kun varme i midten af legemet, så det er ideelt til mindre mængder.</p> |  <p>Ventilatorgrill: meget intens varme kommer kun ovenfra fra et dobbelt varmeelement Ventilatoren er aktiv. Det muliggør optimal grillning af tykkeste kød. Ideel til store kødudskæringer.</p> |
|  <p>Inderlåge i ren glas: Inderlåge i ren glas, en enkelt flad overflade, som er nem at holde ren.</p> |  <p>Glasset på inderlågen: kan fjernes med få hurtige bevægelser for rengøring.</p> |
|  <p>Sidelys: To modstående sidelygter øger synligheden inde i ovnen.</p> |  <p>Ovnrummet har 5 forskellige tilberedningsniveauer.</p> |
|  <p>Ultra hurtige brændere: Kraftige ultrahurtige brændere tilbyder op til 5kW effekt.</p> |  <p>Vapor Clean: En simpel rengøringsfunktion, der bruger damp til at løsne aflejringer i ovnrummet.</p> |
|  <p>Kapaciteten angiver mængden af anvendelig plads i ovnrummet i liter.</p> | |